

SERTISSEUSE OLÉO-PNEUMATIQUE

E-312NP



CAPACITÉ D'USAGE

ÉCROUS	M3	M4	M5	M6	M8	M10	M12
ALUMINIUM	✓	✓	✓	✓	✓	✓	✓
ACIER	✓	✓	✓	✓	✓	✓	✓
INOX	✓	✓	✓	✓	✓	✓	✓

CARACTÉRISTIQUES

- Poids : 1,9 kg
- Pression d'utilisation : 0,5-0,7 MPa = 5-7 bars
- ⚠ Ne pas utiliser la machine avec une pression supérieure à 7 bars.
Utiliser un air comprimé non lubrifié..
- Force de traction à 7 bars : 29 kN
- Course : 1-7 mm
- Garantie : 1 an
- Vissage automatique de l'écrou sur le tirant avant pose
- Dévissage automatique du tirant après sertissage

DIMENSIONS

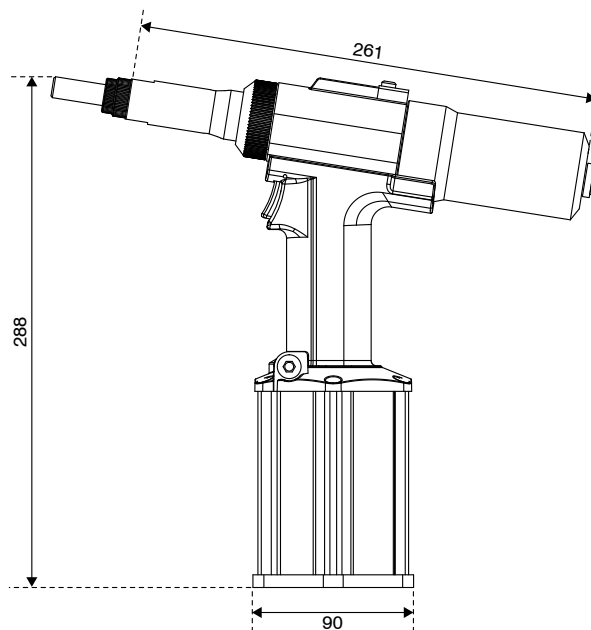

PACKAGING / ÉQUIPEMENTS FOURNIS

Référence E-312NP :



Coffret rigide

Contenu :

- 1 sertisseuse pneumatique
- 7 tirants M3 à M12
- 1 mode d'emploi

Accessoires seuls :

Ecrous	Nez et tirants	Référence
M3	Tirant pour écrou à sertir M3	E-312NP-TIGE-03
	Nez pour tirant M3	PN380-NEZ-03
M4	Tirant pour écrou à sertir M4	E-312NP-TIGE-04
	Nez pour tirant M4	PN380-NEZ-04
M5	Tirant pour écrou à sertir M5	E-312NP-TIGE-05
	Nez pour tirant M5	PN380-NEZ-05
M6	Tirant pour écrou à sertir M6	E-312NP-TIGE-06
	Nez pour tirant M6	PN380-NEZ-06
M8	Tirant pour écrou à sertir M8	E-312NP-TIGE-08
	Nez pour tirant M8	PN380-NEZ-08
M10	Tirant pour écrou à sertir M10	E-312NP-TIGE-10
	Nez pour tirant M10	E-312NP-NEZ-10
M12	Tirant pour écrou à sertir M12	E-312NP-TIGE-12
	Nez pour tirant M12	E-312NP-NEZ-12

INSTRUCTION D'UTILISATION

Retrouvez l'ensemble des informations et illustrations détaillées dans la notice d'utilisation de l'outil, disponible sur www.uscellit.com

• CHANGEMENT DE NEZ/TIRANT

L'outil neuf est équipé d'un nez et d'un tirant pour les écrous à sertir M12. Les écrous ayant un diamètre différent nécessitent un changement de nez, de tirant et une modification du réglage de l'outil. Pour cela, veuillez vous référer aux instructions décrites dans la notice d'utilisation (changement des nez et tirant, réglage de la longueur du tirant en fonction de l'écrou).

• RÉGLAGE DE LA COURSE

La course de l'outil doit être réglée en fonction du support sur lequel l'écrou va être sertir. Vous pouvez ajuster la course de cet outil de 1 mm à 7 mm.

Pour régler la course :

a) La course peut être réglée de 1 mm à 7 mm ; vous pouvez le voir précisément sur l'échelle graduée.

b) Pour augmenter la course, faites glisser le curseur de réglage vers la partie avant de l'outil, tourner le pommeau dans le sens inverse des aiguilles d'une montre, puis relâchez le curseur

en vous assurant qu'il s'est bien repositionné dans le pommeau.

Le curseur indique le réglage de la course que vous avez défini.

c) Pour réduire la course : procédez de la même manière mais en tournant le bouton de réglage de la course dans le sens horaire.

Vérification du réglage de la course :

Il est extrêmement important d'avoir un réglage précis de la course. Il est donc recommandé de faire un réglage d'essai sur le support en vous reportant à l'illustration ci-dessous pour voir si votre réglage est bon.

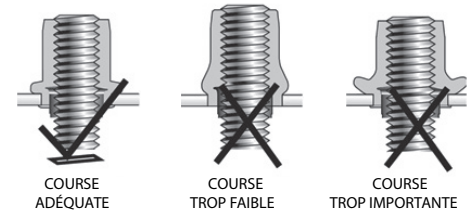
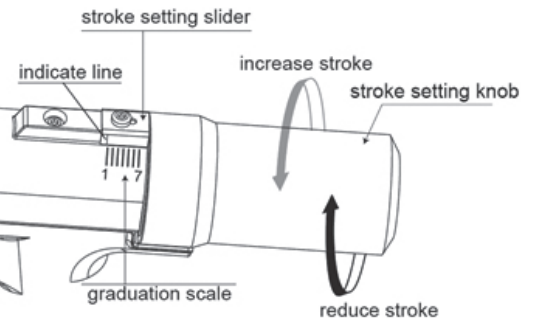

• POSE DES ÉCROUS À SERTIR :

1. Après avoir suivi les étapes de démarrage préalables et avoir réglé la course, insérez l'écrou à sertir dans le support prépercé, insérez l'outil avec le tirant dans l'écrou et poussez l'outil, le tirant prendra automatiquement sa place dans l'écrou à sertir.
2. Appuyer sur la gâchette de l'outil pour sertir l'écrou sur le support. Le dévissage se fera automatiquement en fin de course, une fois l'écrou sertir, ce qui vous permettra de libérer l'outil.
3. Si l'outil n'est toujours pas libéré de l'écrou, appuyez sur le bouton situé à l'arrière pour forcer le dévissage

En cas de problème pour libérer l'outil de l'écrou sertir :

Si la course est mal réglée ou si l'écrou présente lui-même un défaut de qualité, il est possible de rencontrer des difficultés pour libérer le tirant de l'écrou lors de l'opération de dévissage automatique, puis en actionnant le bouton de dévissage forcé.

Dans ce cas, utilisez la « tige antiblocage fournie dans le kit, insérez-la dans le trou du socle de l'outil et tournez dans le sens des aiguilles d'une montre pour libérer l'écrou comme indiqué sur le schéma :

