

# RIV402

RIVETEUSE OLEOPNEUMATIQUE

RIVET Ø 3.2 - 4.8 mm



## APPLICATION TYPIQUE

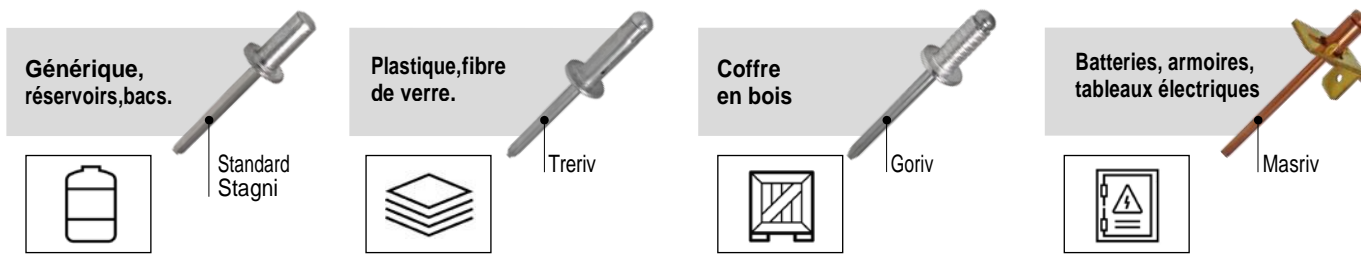

Gfix.fr



**FASTENERS  
& TOOLS**

a FERVI GROUP company



## Codes

RIV402	6352100
Buse Ø 3.2	6360000
Buse Ø 4.0	6360100
Buse Ø 4.8	6360200
Pinces (serie 3 pz)	6359800

## Caractéristiques techniques

Pour rivet	Ø 3.2 - 4.8 mm
Course	18 mm
Force	9230 N
Dimension emballage	315 x 235 x 110 mm
Poids	1.30 kg

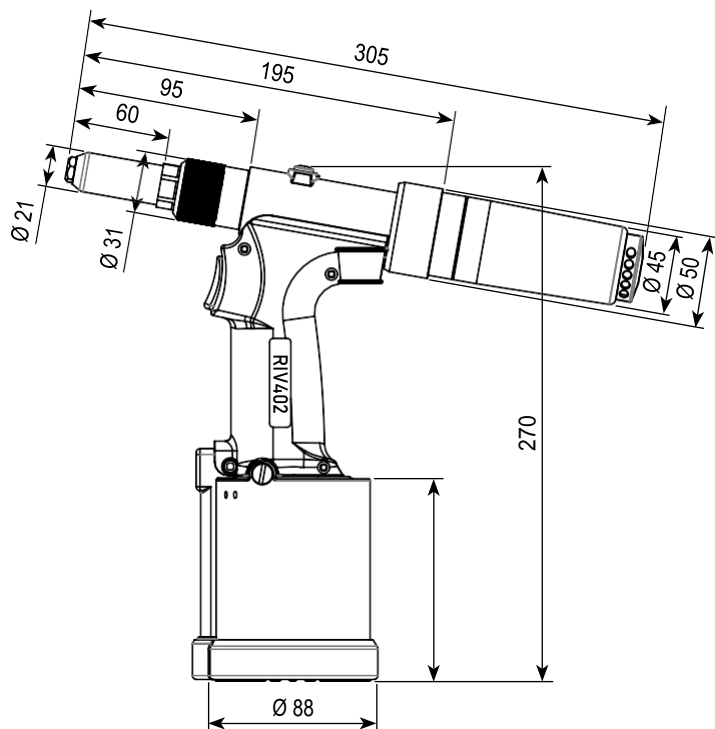

## Plus du produit

Excellentes performances de fixation, grâce à une course de 18mm et une force de 9230N pour rivets standards Ø 3.2 au Ø 4.8mm.

Dimension compactes et excellentes ergonomie, favorisées par un poids de 1.3kg.

Réceptacle semi-transparent pratique, facile et sûr à vider.

Fonction d'aspiration des rivets pour une utilisation plus rapide de l'opérateur.

L'aspect pratique combinée à une excellente ergonomie rend l'appareil très intéressant pour tous ceux qui l'utilisent de manière continue et professionnelle

## Packaging

Nouvel emballage carton pratique pour respecter l'environnement.

Le bon choix pour tous les besoins; du bricoleur au professionnel.



## Composition :

- 1 riveteuse oleopneumatique buse montée Ø 4.8
- 1 buse Ø 3.2, 4.0
- 1 crochet d'équilibrage et 1 raccord d'air
- 1 seringue à huile
- 1 clé 12-14 mm



## Application :

