

# RIV943

## OUTIL HYDROPNEUMATIQUE POUR ECROUS A SERTIR DE M4 à M12 mm



### APPLICATIONS

Automobile, industrie mécanique, menuiserie.



Rivsert  
Cylindrical  
open

Cuves, boîtes hermétiques.



Rivsert  
Cylindrical  
blind

Mécanique du secteur alimentaire

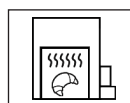

Rivsert  
Hexagonal  
Half  
Hexagonal

Menuiserie métallique, industrie mécanique, électronique, automobile



Rivbolt



RIVIT.IT



**FASTENERS  
& TOOLS**

a FERVI GROUP company



## Codes articles

RIV943

6568800

kit – Metrique

Kit – Pouce

	Rivsert	Rivbolt		Rivsert	Rivbolt
<b>M4</b>	3441200	3442300	<b>8-32 UNC</b>	3755500	4361900
<b>M5</b>	3441300	3442400	<b>10-24 UNC</b>	-	4437800
<b>M6</b>	3441400	3442500	<b>10-32 UNF</b>	3755900	4362000
<b>M8</b>	3441500	4259400	<b>1/4-20 UNC</b>	3756100	4362100
<b>M10</b>	3441600	4601900	<b>5/16-18 UNC</b>	3756300	4362200
<b>M12</b>	4259200	-	<b>3/8-16 UNC</b>	3756700	4772500
			<b>1/2-13 UNC</b>	6625100	-

RIV943 est fourni dans un coffret sans le kit tête frontale. Ajoutez le kit selon l'utilisation en consultant le tableau "Codes".

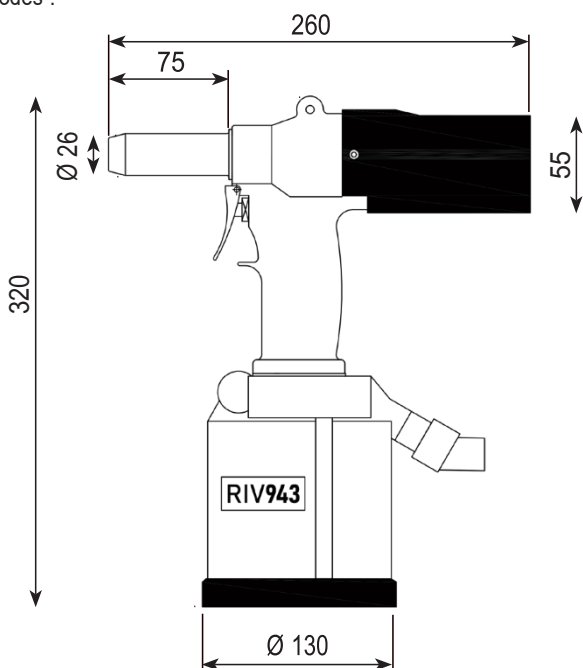

## Caractéristiques technique

Pour écrous à sertir	<b>M4 - M12</b>
Pression d'air	6.0 bar
Min-max pression	5/7 bar
Consommation d'air par cycle à 6bar	7.5 litres
Course max.	10.0 mm
<b>Force max.</b>	<b>32.000 N</b>
Vitesse du moteur (cycle de vissage)	2100 rpm at 6.0 bar
Vitesse du moteur (cycle de dévissage)	2500 rpm at 6.0 bar
Poids	3.1 kg
Vibrations	< 2.5 m/s <sup>2</sup>
Niveau de bruit	< 90 dB (A)

## Les plus du produit

L'outil hydro-pneumatique RIV943, est conçu pour placer les fixations suivantes:

- RIVSERT écrous à sertir femelles de M4 à M12
- RIVBOLT écrous à sertir mâles M4 à M10

Utilisation compacte et ergonomique. Outil monophasé réglable en force et en course. Idéal pour les applications industrielles sur une large gamme d'écrous à sertir.

La RIV943 combine en un seul outil les fonctionnalités habituellement fournies par les machines dotées d'un boîtier hydro-pneumatique et d'une poignée séparée.

## Packaging

Etui pratique et durable avec une large gamme d'équipement.

**Le bon choix pour les professionnels**

### Composition:

- 1 outil hydro-pneumatique
- 1 huile hydraulique 100 cc
- 1 goupille de réglage
- 1 clé de réglage 3 mm
- 1 clé universelle
- 1 anneau pour équilibreur



## Application



RIVIT.IT



**FASTENERS  
& TOOLS**

a FERVI GROUP company

