

Outil oléopneumatique pour rivet à repetition Avdel

Modèle 753

Caractéristiques

- Temps de sertissage rapide inférieur à 2 secondes
- Grande capacité de chargeur rivets
- Conception robuste et fiable
- Outillage léger permettant un sertissage sans choc de pose
- Disponible en version suspension verticale, en ligne alimentation hydraulique par le dessus ou par le dessous du pistolet
- Fiable, faible suivi en maintenance
- Longue durée de vie, multiplicateur de pression à purge d'air automatique
- Long canon permettant l'utilisation dans des cas d'accès difficile

Avantages

- Augmente considérablement la productivité
- Maniement facile sans déchet de rivetage
- Réduit la fatigue opérateur
- Outil ergonomique et optimisé permettant d'améliorer la production
- Temps de production optimisé
- Mise en action pour assemblage rapide
- Peut être utilisé pour de nombreux cas d'application avec accès difficile ou un sertissage classique ne peut convenir



Caractéristiques techniques

Masse (pistolet)	1,2kG
Force de traction à 5,5 bars	3,89kN
Course de sertissage minimum	30mm
Temps de cycle	1s
Plage de pression d'alimentation	5 à 7bars
Volume d'air requis à 5.1 bars	2,6 litres
Volume sonore	<70dB(A)
Vibration	<2,5m/s ²
Rapport de pression multiplicateur	32:1

Capacité de sertissage

Tous type de rivets à repetition Avdel du diamètre 2,6 à 6,4mm.

Dimensions (mm)

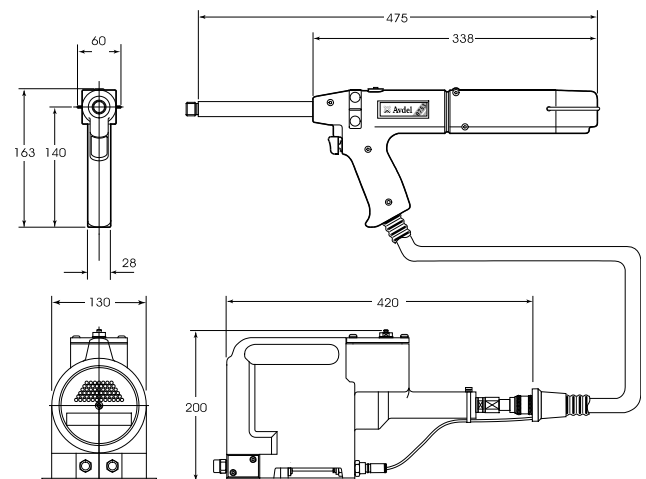

An Acument™ Global Technologies Company

www.avdel-global.com

Avdel France S.A.S.
33 bis, rue des Ardennes · BP 4
75921 Paris Cedex 19
Tel. +33 (0) 1 4040 8000 · Fax +33 (0) 1 4208 2450
AvdelFrance@acument.com

© 2007 Acument Intellectual Properties, LLC

07.2007